

Informasjon fra NLR

Tirsdag 16. november – 08.00

Anders Heen



**Norsk
Landbruksrådgiving**

Informasjon fra NLR

1. Samarbeidsformer, forholdet mellom daglige ledere og fagkoordinatorer
2. Landbrukets HMS – Nasjonalt samarbeidsforum for HMS i landbruket
3. Godtgjøring for feltarbeid over rammetilskuddet
4. AFP-omlegging
5. Er NLR en robust organisasjon – drøftet i NLR-styret



**Norsk
Landbruksrådgiving**

Samarbeidsformer, forholdet mellom daglige ledere og fagkoordinatorer

2011: 7 fagkoordinatorer innen ulike fagfelt

- Fagkoordinatorerne er ansatt og lønnet av NLR sentralt
- De er styrt av NLR sentralt, fagutvalget er rådgivende
- De er plassert regionalt, oftest i en rådgivingsenhet
- Hvilken makt og myndighet har de over de lokale enhetene?
- Kan fagkoordinatorerne be medarbeidere om tjenester?



Organisasjonskart NLR

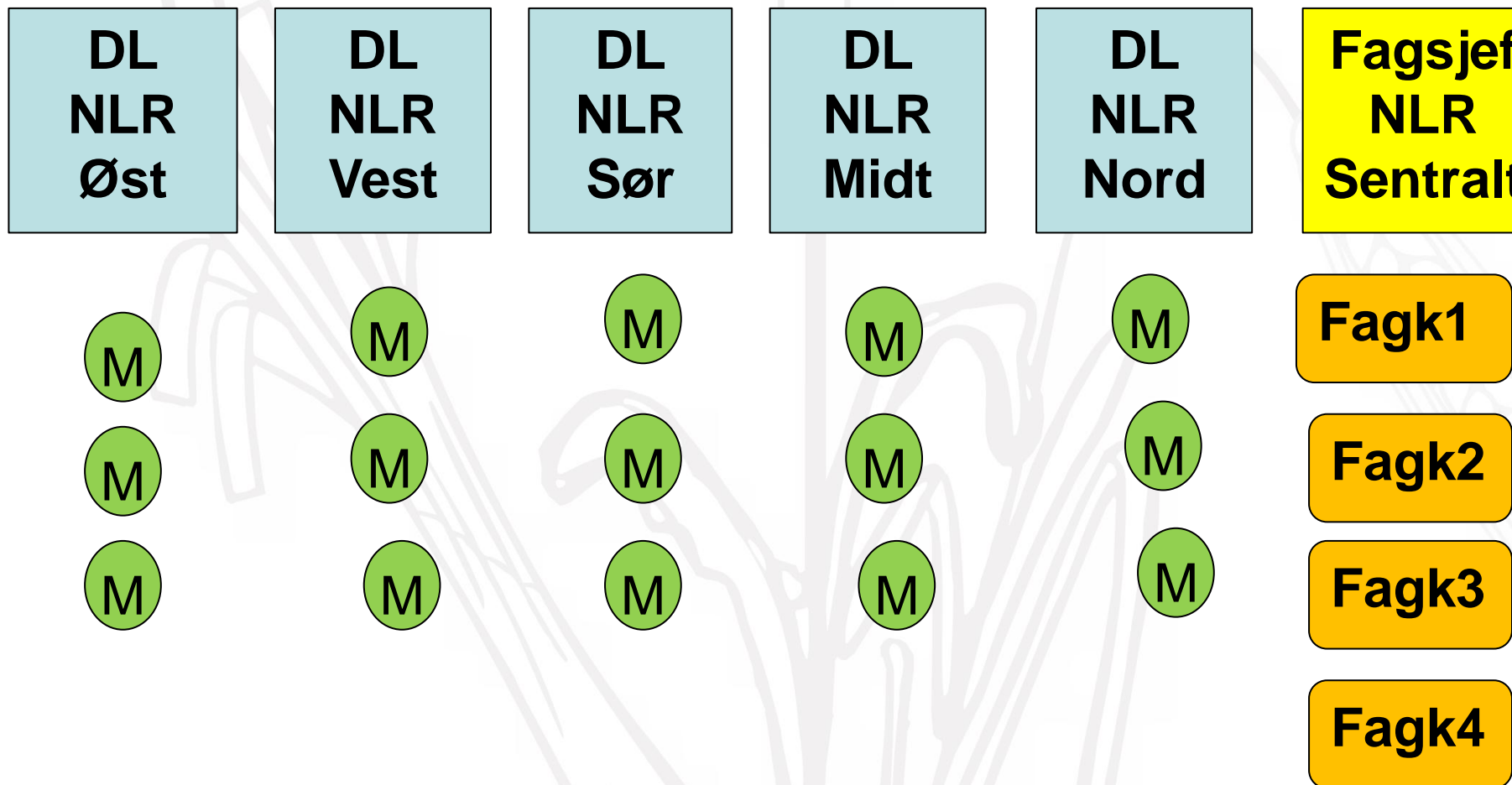

Organisasjonskart NLR

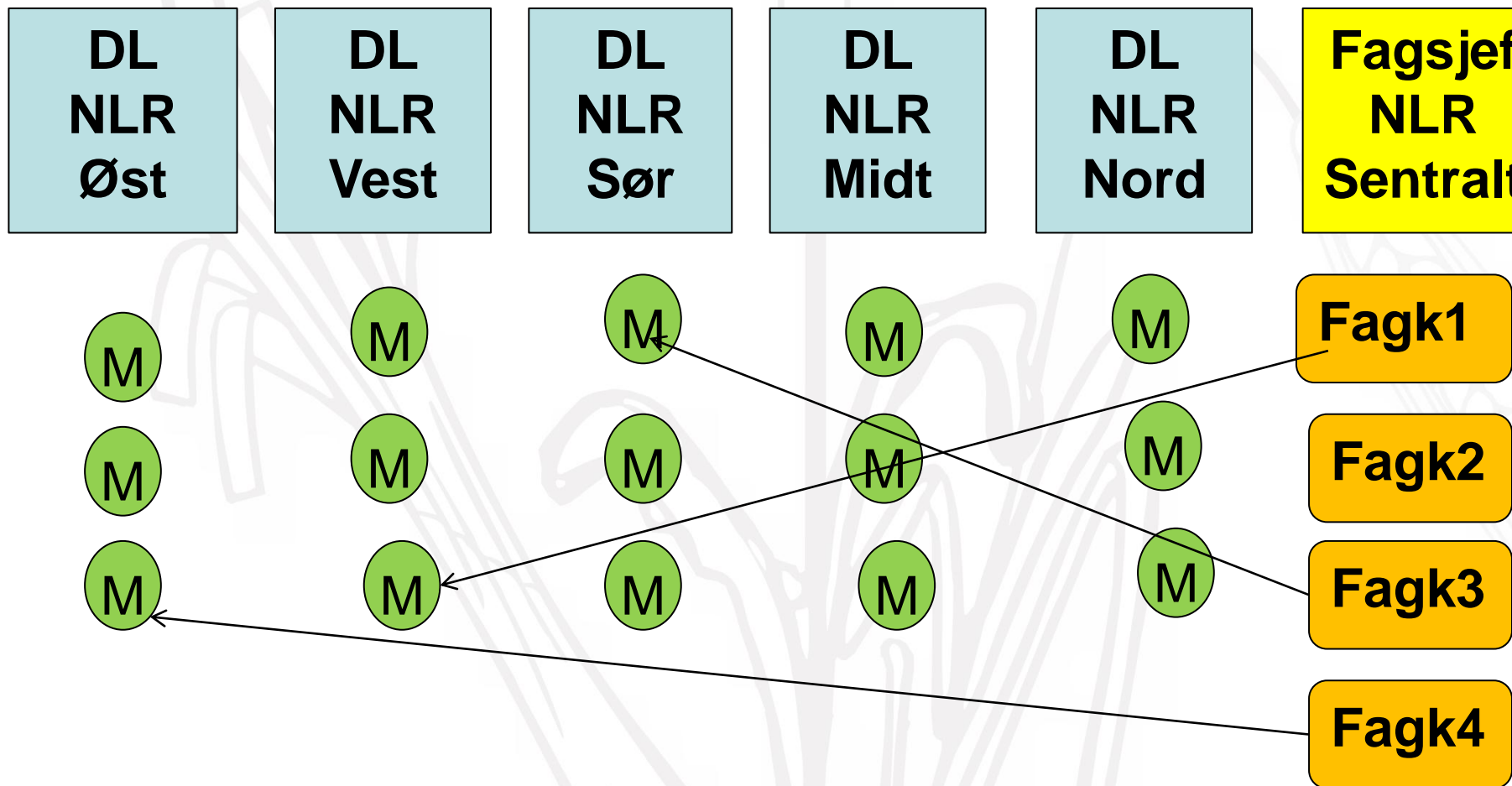

Organisasjonskart NLR

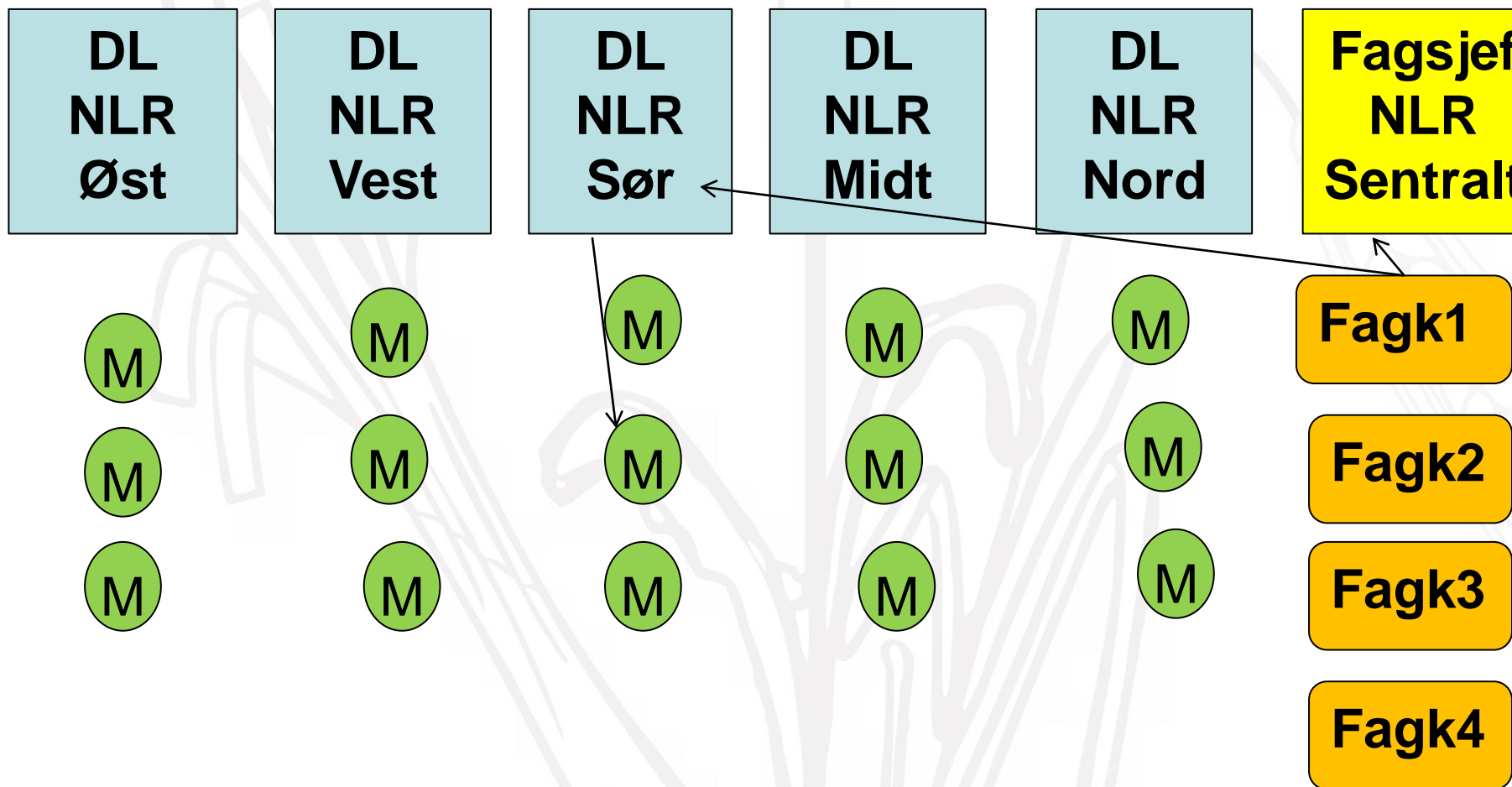

LMD har utnevnt

Nasjonalt samarbeidsforum for HMS i landbruket

Her er følgende med:

- Norges Bondelag
- Norsk Bonde- og Småbrukarlag
- Landbrukets HMS-tjeneste
- Stiftelsen KSL Matmerk
- Norsk Landbruksrådgiving
- Norske Landbrukstjenester
- Direktoratet for arbeidstilsyn
- Mattilsynet
- Gjensidige forsikring



**Norsk
Landbruksrådgiving**

Første møte – statsråden Brekk :

”Det er brukt mye ressurser over en periode uten dokumenterbare resultater.

Ulykkesfrekvensen i landbruket ligger langt over andre næringer.

Dette går på næringas legitimitet”



Fra NLR sin side ble det signalisert:

”NLR sitt bidrag kunne være at våre 260 rådgivere, med noe skolering innen HMS, kunne bli et nettverk som ”førstelinjetjeneste” for bevisstgjøring om HMS hos våre 26.000 medlemmer.

Dette kunne legges inn ved ordinære gårdsbesøk. HMS-tenking er blitt aktualisert etter at NLR nå også dekker byggteknisk- og maskinteknisk rådgiving, men gjelder også f.eks. ved bruk av plantevernmidler.”

Hvordan får vi dette til????

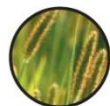

Godtgjøring for feltarbeid over rammetilskuddet

Da fordelingen av rammetilskuddet ble lagt om for ca 10 år siden, ble det bestemt at rammetilskuddet skulle fordeles som følger:

- 40 % etter enhetenes personalkostnader
- 40 % etter enhetenes antall medlemmer
- 10 % etter enhetenes kostnader til reiser
- **10 % etter enhetenes kunnskapsproduksjon**

Hvordan måle kunnskapsproduksjonen ?



Utredning NLR Bioforsk:

Hva koster det å gjennomføre lokale forsøk

Forsøkene deles inn i tre kategorier:

- a) Forsøk med fullfinansiering (prosjekter og spesielle oppdrag)
- b) Offisiell verdiprøving og middelprøving (godkjenningsprøving)
- c) Veiledingsprøving, utviklingsprøving og andre typer forsøk



**Norsk
Landbruksrådgiving**

Styret i NLR har vurdert saken

- Det kan være aktuelt å fordele 10% av rammetilskuddet til de enheter som gjennomfører forsøk (b og c)
- Spurt fagkoordinatorene til råds
- Saken sendes på høring til alle enhetene
- Endelig beslutning etter høringen



**Norsk
Landbruksrådgiving**

Kvav for å få tilskudd

- Forsøkene gjennomføres i henhold til instruks for forsøk i ulike kulturer.
- Forsøkene skal være del av en serie og ha minimum 2 gjentak og behandles statistisk
- Felt som gir grunnlag for tilskudd, skal utføres i samarbeid med andre (enheter i NLR, Bioforsk, UMB etc.), dette for å sikre at de belyser problemstillinger som har aktualitet også utenfor egne medlemmer
- Resultatene fra feltene skal publiseres (for eksempel på www.lr.no) og dermed være tilgjengelige for fellesskapet (andre enn enhetens medlemmer)



**Norsk
Landbruksrådgiving**

Størrelsen på tilskuddet

- Det foreslås å gi likt tilskudd pr felt uavhengig av størrelse innen hver kultur
- 3 ulike satser:
 - Korn og grasfelt – vekttall 1
 - Potetfelt – vekttall 1,5
 - Grønnsaker-, frukt- og bær-felt – vekttall 2
- Forutsatt 800 forsøk i NLR-enhetene
- Forutsatt at rammetilskudd til fordeling er uendret, blir tilskuddet ca kr 2 700 for korn potet, ca kr 4000 for potet, og ca kr 5400 for de øvrige



AFP-omlegging fra 1.1.2011

Pensjonsreformen fra 1.1.2011

- Det skal lønne seg å stå i arbeid

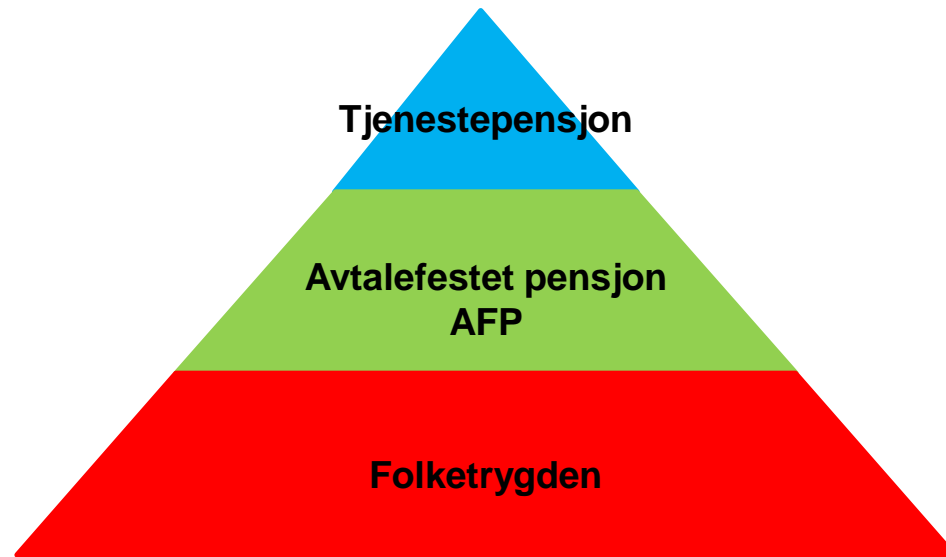

Ny AFP

- Arbeidstakere kan **ta ut** AFP sammen med alderspensjon fra folketrygden fra 62 år
- Det er ikke avkorting mot inntekt
- Ved tidlig uttak er det flere år å ta ut pensjonsbeholdningen på; dvs lavere årlig pensjon enn ved seinere uttak
- Ved seint uttak f.eks 67 år er det færre år å fordele pensjonsbeholdningen på og dermed får en høyere årlig pensjon enn ved et tidligere uttak



Ny AFP tilpasses ny folketrygd fra 01.01.2011

- Opptjening 0,314% av inntekt opp til 7,1G t.o.m det året arbeidstaker er 61 år
- 1G = kr 75.642 (mai 2010)
- Pensjonsbeløpet skal levealderjusteres
- Årlig AFP øker ved utsatt uttak mellom 62 og 70 år
- Må være ansatt i bedrift med AFP-avtale og vært der minst 7 av de siste 9 år før 62 år. På uttakstidspunktet og de tre siste årene før, må arbeidstaker ha vært ansatt i en virksomhet tilsluttet fellesordningen for AFP
- AFP-tillegget er livsvarig



Privat sektor: AFP tilpasses ny folketrygd fra 1.1.2011

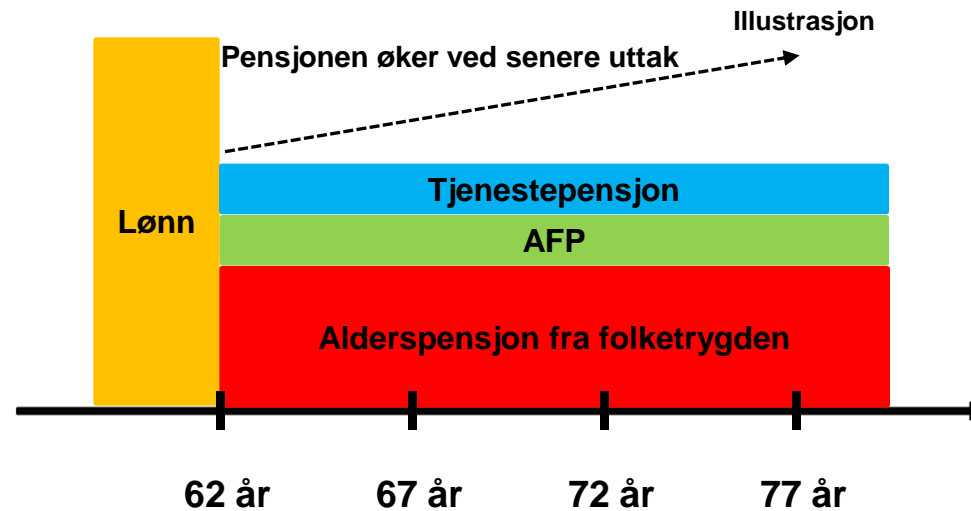

Betydning for arbeidsgiver

- Kostnader - 1,4% av inntekt mellom 1 og 7,1 G
- fra 2011 – 2015 – følgende månedssatser:
 - Arb.tid over 30 t pr uke - kr 160,-
 - Arb.tid 20 – 30 t pr uke - kr 105,-
 - Arb.tid 4 – 19 t pr uke - kr 92,-
- Arbeidsgiver betaler 25 % av pensjonen for de som har gått ut i AFP til og med desember 2010
- Arbeidsgiver betaler ikke noe for de som tar ut AFP etter 1. januar 2011



Konsekvenser for oss som system

Kostnader:

- 1,4% av beregnet lønnsmasse kr 1.050.000,-
- + gammel AFP kr 160,- pr mnd 480.000,-
- + 14,1 % arb.giveravgift 220.000,-
- **Sum i 2011 1. 750.000,-**
- I tillegg betaler den enkelte rådgivingsenhet 25% av pensjonen til de som har startet uttak av AFP til og med desember 2010. Beløpet betales til vedkommende er 67 år.



Er NLR er robust organisasjon

Drøftet i NLR-styret

Ulike senarier:

- **Ny Jordbrukspolitikk – Bonden får mindre inntekt**
- **Ny Jordbrukspolitikk – NLR får mindre overføring**
- **Ny jordbrukspolitikk – Mindre midler til forskning og utvikling**



**Norsk
Landbruksrådgiving**

Momenter i styremøtet

- Det er avgjørende at vi er dyktige til å gi råd
- Utfører vi dobbeltarbeid i vår organisasjon?
- Vi trenger rådgivingsenheter som drives profesjonelt og leverer et kvalitetsprodukt som bonden ikke kan unnvære.



**Norsk
Landbruksrådgiving**

Hva gjør vi for å få det til?

Styrets konklusjon

- **Det arrangeres en samling av daglige ledere i januar hvor vi går grundig inn på denne problemstillingen.**
- **Forsøker å besvare spørsmålet:**
- **Hva gjør vi framover for å få kvalitetsrådgiving?**



**Norsk
Landbruksrådgiving**